

ROSE

RACE ATTACK SL 160

ROSE Bikes GmbH
Schersweide 4, 46395 Bocholt, Germany
Made in Taiwan, www.rosebikes.de

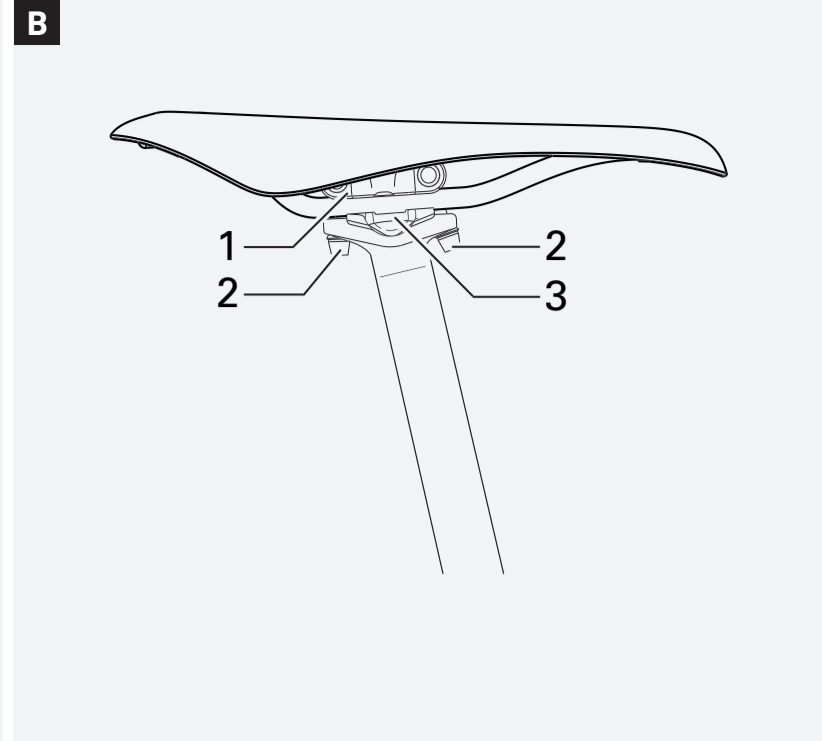
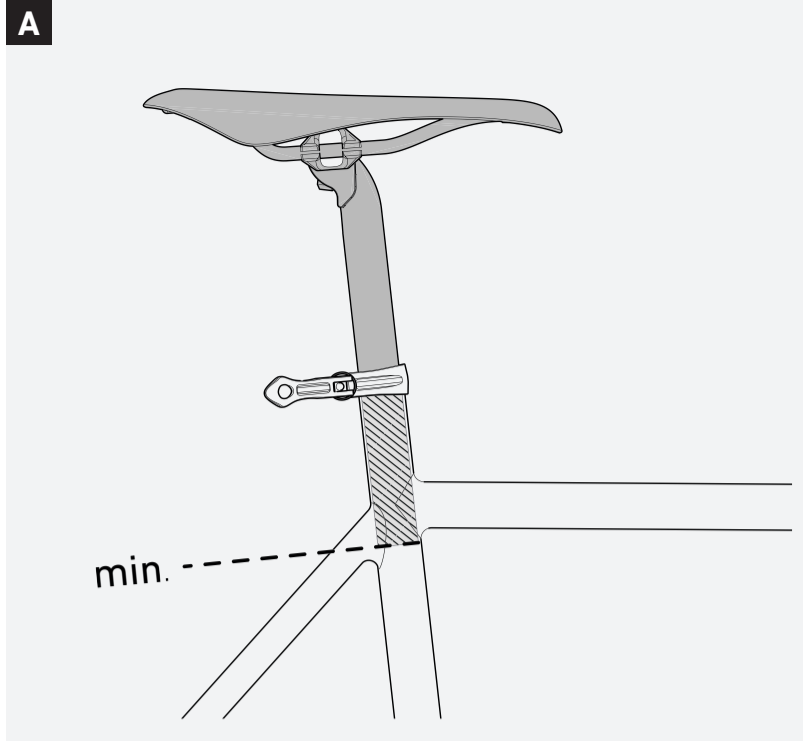

DE // **BEDIENUNGSANLEITUNG** SATTELSTÜTZE // BEST.-NR.: 1736087

EN // **OWNER'S MANUAL** SEAT POST // PROD. CODE: 1736087

GEFAHR

Unfallgefahr durch Fehlmontage oder falsche Handhabung der Sattelstütze!

Die fehlerfreie Montage und Handhabung der Sattelstütze trägt entscheidend zur Sicherheit deines Fahrrads bei. Beachte folgende Punkte:

- Die Montage der Sattelstütze darf nur von Personen mit entsprechendem Fachwissen und Erfahrung durchgeführt werden. Im Zweifelsfall muss ein ausgebildeter Zweiradmechaniker hinzugezogen werden!
- Prüfe die Bedienungsanleitung des Sattelherstellers auf spezifische Bestimmungen! Besonders bei der Verwendung eines Sattels mit Carbongestell kann das vom Hersteller angegebene Drehmoment sehr gering sein.
- Stelle sicher, dass das Sitzrohr des Rahmens keine scharfen Kanten aufweist, welche die Sattelstütze beschädigen können.
- Die Sattelstütze kann nach einem Sturz nicht sichtbare Schäden aufweisen. Sattelstütze nach einem Sturz von einem ausgebildeten Zweiradmechaniker prüfen lassen und ggf. austauschen!
- Bei Knackgeräuschen, äußerlichen Veränderungen sowie Rissen, Verformungen oder Verfärbungen muss die Sattelstütze getauscht bzw. von einem ausgebildeten Zweiradmechaniker geprüft werden.
- Jegliche Veränderungen der Sattelstütze sind nicht zulässig und führen zum Erlöschen der Garantie.

Allgemeines / Sicherheit

Diese Bedienungsanleitung muss vor der ersten Verwendung deiner Sattelstütze gelesen und verstanden worden sein. Bewahre diese Bedienungsanleitung für späteres Nachschlagen auf. Verkauft oder verschenkst du deine Sattelstütze, muss diese Bedienungsanleitung beigelegt werden.

Bestimmungsgemäßer Gebrauch

ROSE Sattelstützen dürfen nicht in extremen Einsatzbereichen wie Sprüngen, extrem steilem und anspruchsvollem Gelände bzw. im Downhill- oder Freeride- Bereich verwendet werden.

Kompatibilität

Die Sattelstütze darf nur in Rahmen mit passendem Sattelrohr-Innendurchmesser verwendet werden. Bei Verwendung einer Reduzierhülse muss diese mindestens so lang wie die Mindesteinstecktiefe der Sattelstütze sein.

A Montage der Sattelstütze im Rahmen

1. Klemmfläche des Rahmens und der Sattelstütze reinigen, entfetten und Carbon-Montagepaste auf die Sattelstütze auftragen.
2. Sattelklemmschelle öffnen und Sattelstütze in den Rahmen einschieben. Die Markierungen der Mindesteinstecktiefe beachten! Die Sattelstütze muss mindestens 10 cm und mindestens bis zur Unterkante des Oberrohrs eingeschoben werden.
3. Sattelklemmschelle schließen. Da Carbon-Sattelstützen meist sehr empfindlich auf zu hohe Klemmkraften reagieren und das nötige Anzugsdrehmoment stark von der Konstruktion der Sattelklemmschelle und des Sitzrohrs abhängt, muss zur Ermittlung des passenden Anzugsdrehmoments wie folgt vorgegangen werden:
Sattelstützen-Klemmschelle mit Schnellspanner:
Schnellspannhebel in die mittlere Position drehen und gegenüberliegende Spannmutter handfest anziehen. Schnellspannhebel schließen. Prüfen, ob die Klemmkraft ausreicht: Dazu Sattelstütze mit montiertem Sattel mit einer Hand versuchen zu verdrehen. Lässt sich die Sattelstütze mit einer Hand verdrehen, Schnellspannhebel öffnen und Spannmutter geringfügig anziehen. Klemmkraft erneut prüfen.
Geschraubte Sattelstützen-Klemmschelle:
Spannschraube(n) mit einem Anzugsdrehmoment von 3 Nm anziehen. Prüfen, ob die Klemmkraft ausreicht: Dazu versuchen Sattelstütze mit einer Hand zu verdrehen. Lässt sich die Sattelstütze mit einer Hand verdrehen, Anzugsdrehmoment der Spannschraube(n) erhöhen. Maximales Anzugsdrehmoment von 6 Nm nicht überschreiten!
4. Bei Zweifeln oder Fragen muss unbedingt die Hilfe eines ausgebildeten Zweiradmechanikers in Anspruch genommen werden!

B Montage des Sattels auf der Sattelstütze

1. Klemmschrauben (2) herausdrehen.
2. Obere Klemmplatte (1) abnehmen.
3. Sattel auf die untere Klemmplatte (3) auflegen.
4. Obere Klemmplatte anbringen, Klemmschrauben mit Unterlegscheiben hineindrehen.
5. Neigung des Sattels einstellen und Klemmschrauben mit einem Drehmoment von 6 Nm anziehen.
6. Bedienungsanleitung des Sattelherstellers auf spezifische Angaben prüfen. Bei Abweichungen müssen die Angaben des Sattelherstellers befolgt werden.

Wartung und Pflege

Regelmäßige Wartung und Pflege sorgen für eine lange und zuverlässige Haltbarkeit sowie eine uneingeschränkte Funktion.

ROSE Bikes empfiehlt folgende Tätigkeiten:

- Sattelstütze alle drei Monate demontieren, reinigen und Carbon-Montagepaste anbringen.

DANGER

Improper handling or installation of the seat post may cause serious accidents!

A proper installation and handling of your seat post significantly contributes to the safety of your bike. Please note:

- Installing the seat post requires sufficient expertise and knowledge. If in doubt, please consult a qualified bicycle mechanic!
- Check the saddle manufacturer's manual for specific information. Especially when using a saddle with carbon rail, the torque stated by the manufacturer might be very low.
- Please make sure that the seat tube of the frame has no sharp edges which might damage the seat post.
- After a fall, the seat post might have damages that are not externally visible. Ask a qualified bicycle mechanic to check or – if need be – replace the seat post after a fall!
- In case of cracking noises or external damages, such as cracks, deformations or discolorations, the seat post must be replaced or serviced by a qualified bicycle mechanic.
- Any modification to the seat post is not permissible and will lead to the termination of the guarantee.

General information / Safety

Please read this manual carefully before using your seat post for the first time and make sure you understand everything. Keep this manual for future reference. If you sell or give away your seat post, please also include the owner's manual.

Intended use

ROSE seat posts are not intended for extreme riding, such as jumps, extremely steep and challenging terrain as well as downhill riding or freeriding.

Compatibility

The seat post must only be fitted to frames with a matching seat tube inner diameter. When using a reducing sleeve, make sure it is at least as long as the minimum insertion depth of the seat post.

A Installing the seat post in the frame

1. Clean and degrease the clamping area on bicycle frame and seat post and apply some carbon grease to both areas.
2. Open the seat post clamp and slide the seat post into the frame. Please note the markings for the minimum insertion depth! The seat post must go in at least 10 cm, as well as the lower edge of the top tube.
3. Close the saddle clamp. Carbon seatposts are generally very sensitive to high clamping forces. The required torque strongly depends on the construction of the saddle clamp and the seat tube. Therefore, please follow these steps to determine the correct torque:
Seat post clamp with quick-release:
Turn the quick-release lever to the centre position and tighten the clamping nut on the opposite side. Close the quick-release lever. Check whether the clamp is tight enough: Try to turn the seat post by hand with the saddle installed. If the seat post does rotate, open the quick-release lever and slightly tighten the clamping nut. Check the clamping force once again.
Bolt-on seat post clamp:
Tighten the clamp bolt(s) to a torque of 3 Nm. Check whether the clamp is tight enough: Try to turn the seat post by hand. If the seat post rotates, increase the torque of the clamp bolt(s). Do not exceed the maximum torque of 6 Nm!
4. If in doubt, seek professional advice from a qualified bicycle mechanic.

B Installing the saddle on the seat post

1. Undo the clamp bolts (2).
2. Remove the upper clamp plate (1).
3. Place the saddle on the lower clamp plate (3).
4. Install the upper clamp plate and screw in the clamp bolts with the washers.
5. Adjust the tilt of the saddle and tighten the clamp bolts to a torque of 6 Nm.
6. Check the manual of the saddle manufacturer for specific regulations. In case of any deviations, please follow the saddle manufacturer's instructions.

Maintenance and Care

Regular care and maintenance ensure high durability and reliability, as well as unlimited functionality. ROSE Bikes recommends carrying out the following tasks:

- Remove, clean and grease with carbon grease to the seat post every three months.

A

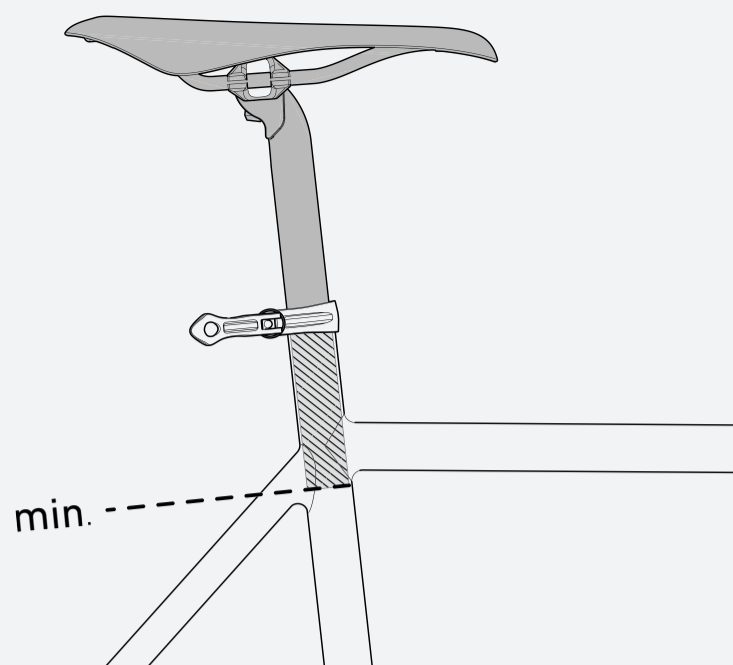

B

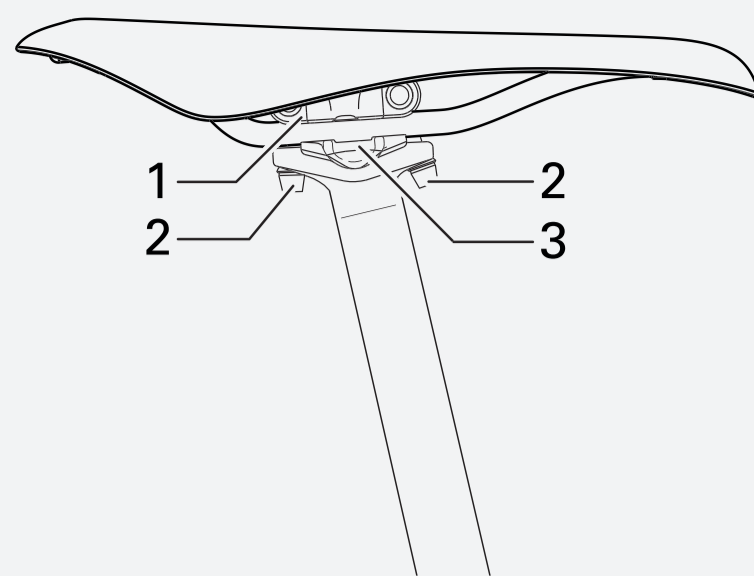

FR // MANUEL D'INSTRUCTIONS TIGE DE SELLE // ART. 1736087

⚠ DANGER

Risque d'accident dû au mauvais montage ou à la mauvaise utilisation de la tige de selle!

Le montage et l'utilisation impeccables de la tige de selle contribuent largement à la sécurité de votre vélo. Veuillez respecter les informations listées ci-dessous:

- La tige de selle est à monter uniquement par des personnes qui ont le savoir-faire et les expériences nécessaires. Au cas où vous ayez des doutes, consultez dans tous les cas un mécanicien deux-roues diplômé!
- Consultez le manuel d'instructions du fabricant de la selle s'il existe des prescriptions spécifiques pour le montage! Surtout quand on possède une selle avec des rails en carbone, il faut veiller au couple prescrit par le fabricant car ce couple peut être très faible.
- Assurez-vous que le tube de selle du cadre ne possède pas de bords tranchants qui peuvent endommager la tige de selle.
- Il est possible que la tige de selle soit endommagée lors d'une chute sans que l'on s'en rende compte. Suite à une chute, il est indispensable de faire un mécanicien deux-roues diplômé réviser et remplacer la tige de selle, le cas échéant!
- Si vous vous apercevez que la tige de selle fait un bruit, qu'elle présente une fissure, une déformation, un changement de couleur ou autre type de changement visible, il faut faire un mécanicien deux-roues diplômé la réviser et remplacer, le cas échéant.
- Il ne faut pas faire de changement sur la tige de selle. Un changement quelconque mène à l'extinction de la garantie.

Informations générales / Sécurité

Veuillez lire attentivement ce manuel d'instructions avant d'utiliser votre tige de selle pour la première fois et assurez-vous de tout comprendre. Gardez ce manuel d'instructions dans le but de le consulter plus tard, si besoin. Si vous vendez ou donnez votre tige de selle, veuillez également inclure ce manuel d'instructions.

Utilisation conforme

Il ne faut pas utiliser les tiges de selle ROSE pour des pratiques extrêmes comme des sauts, sur des terrains extrêmement escarpés et exigeants resp. le downhill et le freeride.

Compatibilité

Il faut monter la tige de selle uniquement dans des cadres avec un tube de selle du bon diamètre intérieur. Si on utilise un réducteur, il faut qu'il soit aussi long que la partie de la tige de selle qui est insérée dans le tube de selle.

A Monter la tige de selle dans le cadre du vélo

1. Nettoyez et dégraissez la surface de serrage du cadre de vélo et de la tige de selle et appliquez de la pâte de montage sur la tige de selle.
2. Ouvrez le collier de selle et mettez la tige de selle dans le cadre. Prenez bien note des marques indiquant la profondeur d'insertion minimale! Il faut mettre la tige de selle minimum de 10 cm et minimum jusqu'au bord inférieur du tube horizontal.
3. Fermez le collier de selle. Étant donné qu'en règle générale, les tiges de selle carbone réagissent très sensiblement aux forces de serrage trop élevées et que le couple de serrage requis dépend fortement de la conception du collier de selle et du tube de selle, pour déterminer le couple approprié, il faut procéder comme décrit ci-dessous:

Collier de selle à blocage rapide:

Tournez le levier du blocage rapide en position moyenne et serrez à la main l'écrou de serrage opposé. Fermez le levier du blocage rapide. Vérifiez si la force de serrage est suffisante: Pour ce faire, essayez de tourner d'une seule main la tige de selle avec la selle installée dessus. Si on peut tourner la tige de selle d'une seule main, ouvrez le levier de blocage rapide et serrez légèrement l'écrou. Vérifiez la force de serrage à nouveau.

Collier de selle à vis:

Serrez la/les vis de serrage au couple de 3 Nm. Vérifiez si la force de serrage est suffisante: Pour ce faire, essayez de tourner la tige de selle d'une seule main. Si la tige de selle peut être tournée d'une seule main, augmentez le couple de serrage de la/des vis de serrage. Ne dépassez pas le couple de serrage maximum de 6 Nm!

4. Au cas où vous ayez des doutes ou questions, consultez dans tous les cas un mécanicien deux-roues diplômé!

B Monter la selle sur la tige de selle

1. Sortez les vis de serrage (2).
2. Retirez la plaque de serrage supérieure (1).
3. Placez la selle sur la plaque de serrage inférieure (3).
4. Installez la plaque de serrage supérieure, mettez les rondelles et tournez les vis de serrage dedans.
5. Inclinez la selle à votre guise et serrez les vis de serrage au couple de 6 Nm.
6. Consultez le manuel d'instructions du fabricant de la selle s'il existe des prescriptions spécifiques pour le montage. En cas de divergences, il faut donner suite aux indications du fabricant de la selle.

Entretien et soin

Des soins et un entretien réguliers garantissent une durabilité et une fiabilité élevées.

ROSE Bikes conseille de faire les tâches ci-dessous:

- Démontez et nettoyez la tige de selle tous les trois mois et appliquez de la pâte de montage pour du carbone.

Ce manuel d'instructions est disponible en fichier pdf sur rosebikes.fr/manuels_dinstructions.

NL // HANDLEIDING ZADELPEN // BESTELNR.: 1736087

⚠ GEVAAR

Gevaar op ongeluk door foutieve montage of verkeerd gebruik van de zadelpen!

Een juiste montage en juist gebruik van de zadelpen dragen wezenlijk bij aan de veiligheid van de fiets. Houd rekening met de volgende punten:

- Alleen personen met voldoende vakkennis en ervaring mogen de zadelpen monteren. Raadpleeg in geval van twijfel een opgeleide rijwielhersteller.
- Controleer de handleiding van het zadel op specifieke informatie. Vooral bij het gebruik van een zadel met carbon rail kan het door de fabrikant aangegeven aanhaalmoment zeer laag zijn.
- Controleer of de zitbuis van het frame geen scherpe kanten heeft die de zadelpen kunnen beschadigen.
- De zadelpen kan na een val niet zichtbare beschadigingen hebben. Laat de zadelpen na een val door een opgeleide rijwielhersteller controleren en indien nodig vervangen!
- Laat de zadelpen bij kraakgeluiden of uiterlijke veranderingen zoals scheuren, vervormingen of verkleuringen door een opgeleide rijwielhersteller controleren en indien nodig vervangen.
- Aanpassingen aan de zadelpen zijn niet toegestaan - de garantie komt hierdoor te vervallen.

Algemeen / veiligheid

Deze handleiding moet voor het eerste gebruik van de zadelpen gelezen en begrepen worden. Bewaar deze handleiding goed om later nog e.e.a. na te kunnen lezen. Indien je de zadelpen verkoopt of weggeeft, moet deze handleiding worden meegeleverd.

Doelmatig gebruik

ROSE zadelpennen mogen niet worden gebruikt voor extreem gebruik zoals sprongen, extreem steil en intensief terrein of voor downhill en freeride.

Compatibiliteit

De zadelpen mag alleen worden gebruikt bij zadelbuizen met een passende binnendiameter. Bij gebruik van een reduceerhuls moet deze minstens net zo lang zijn als de minimale insteekdiepte van de zadelpen.

A Montage van de zadelpen in het frame

1. Reinig en ontvet de klemvlakken van het frame van de fiets en de zadelpen en breng carbon-montagepasta aan op de zadelpen.
2. Open de zadelpenklem en schuif de zadelpen in het frame. Let op de markeringen van de minimale insteekdiepte! De zadelpen moet minimaal 10 cm en minstens tot de onderkant van de bovenbuis in het frame geschoven worden.
3. Sluit de zadelpenklem. Aangezien carbon zadelpennen doorgaans zeer kwetsbaar zijn bij hoge klemkrachten en het benodigde aanhaalmoment afhankelijk is van de constructie van de zadelpenklem en de zitbuis, moet het passende aanhaalmoment als volgt vastgelegd worden:

Zadelpenklem met snelspanner:

Draai de snelspanhendel in de middelste positie en draai de tegenoverliggende spanmoer vast met de hand. Sluit de snelspanhendel. Controleer of de klemkracht volstaat: Probeer hiervoor de zadelpen met het gemonteerde zadel met een hand te verdraaien. Als de zadelpen met een hand verdraaid kan worden, open dan de snelspanhendel en draai de spanmoer iets aan. Controleer de klemkracht opnieuw.

Vastgeschroefde klemband van de zadelpen:

Draai de spanschroef/schroeven vast met een aanhaalmoment van 3 Nm. Controleer of de klemkracht volstaat: probeer hiervoor de zadelpen met een hand te verdraaien. Als de zadelpen met een hand verdraaid kan worden, verhoog dan het aanhaalmoment van de spanschroef/schroeven. Het maximale aanhaalmoment van 6 Nm mag niet overschreden worden.

4. Raadpleeg bij twijfel of vragen een opgeleide rijwielhersteller.

B Montage van het zadel op de zadelpen

1. Draai de klemschroeven (2) los.
2. Neem de bovenste klemplaat (1) af.
3. Plaats het zadel op de onderste klemplaat (3).
4. Plaats de bovenste klemplaat en draai de klemschroeven met de onderleggingen aan.
5. Stel de hoek van het zadel in en draai de klemschroeven vast met een aanhaalmoment van 6 Nm.
6. Controleer de handleiding van het zadel op specifieke informatie. Bij afwijkende informatie is de handleiding van het zadel leidend.

Onderhoud

Regelmatig onderhoud zorgt voor een lange en betrouwbare gebruiksduur en een onbeperkte werking.

ROSE Bikes adviseert de volgende handelingen:

- Demonteer en reinig de zadelpen alle drie maanden en breng carbon montagepasta aan.

Deze handleiding is ook beschikbaar als pdf-bestand op rosebikes.nl/handleidingen.