

ROSE

GEL PRO BE-2

ROSE Bikes GmbH

Schersweide 4, 46395 Bocholt, Germany
Made in Taiwan, www.rosebikes.de

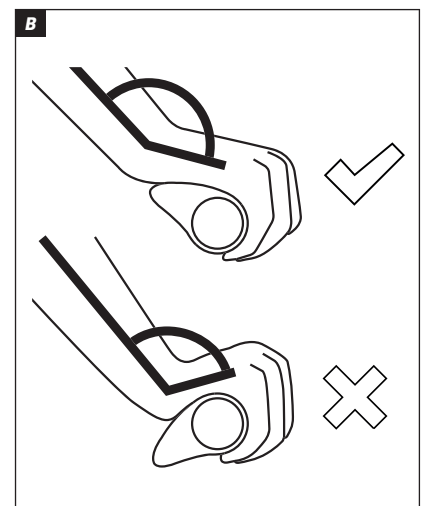
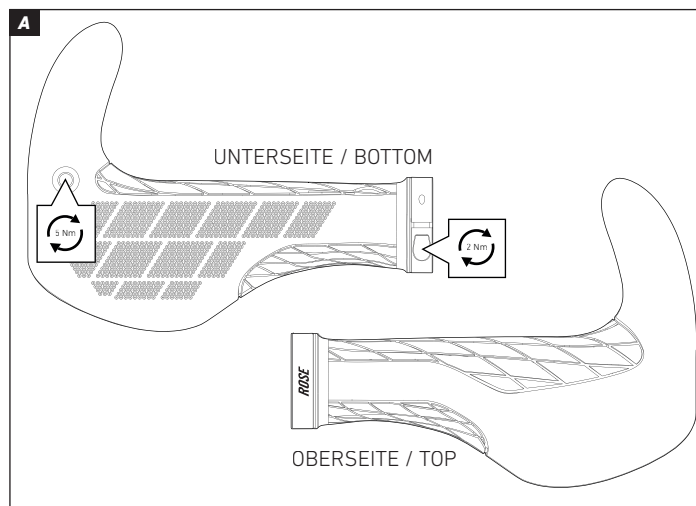

DE // **BEDIENUNGSANLEITUNG GRIFFE** // BEST.-NR.: 2323402

EN // **OWNER'S MANUAL GRIPS** // PROD. CODE: 2323402

GEFAHR

Unfallgefahr durch Fehlmontage oder falsche Handhabung der Griffe!

- Die Bedienungsanleitung des Lenkerherstellers muss bezüglich Anzugsdrehmoment und Kompatibilität geprüft werden.
- Griffe dürfen nicht gekürzt werden.
- Bei der Verwendung von Griffen mit Lenkerhörnern können unter Umständen die Bremsgriffe nicht ohne Umgreifen erreicht werden. Beachte die verzögerte Reaktionszeit!
- Die Griffe sind ausschließlich für die Verwendung an Fahrradlenkern mit einem Durchmesser von 22,2 mm bestimmt.
- Bei Unklarheiten oder Fragen muss ein ausgebildeter Zweiradmechaniker hinzugezogen werden.

DANGER

Improper handling or installation of the grips may cause serious accidents!

- Please see the manual of the handlebar manufacturer for tightening torque and compatibility.
- Do not shorten the grips.
- When using grips with bar ends, it may not be possible to reach the brake levers without changing your hand position. Consider the increased reaction time!
- The grips are exclusively designed for bicycle handlebars with a diameter of 22.2 mm.
- If in doubt, please consult a qualified bicycle mechanic.

Allgemeines / Sicherheit

Diese Bedienungsanleitung muss vor der ersten Verwendung deiner Griffe gelesen und verstanden worden sein. Bewahre diese Bedienungsanleitung für späteres Nachschlagen auf. Verkauft oder verschenkt du deine Griffe, muss diese Bedienungsanleitung den Griffen beigelegt werden.

Montage

1. Alte Griffe entfernen und Griffflächen am Lenker reinigen und entfetten.
2. Prüfen, ob der neue Griff vollständig auf den Lenker aufgeschoben werden kann. Bei Bedarf Bedienelemente am Lenker (Schalthebel, Bremshebel etc.) verschieben.
3. Neue Griffe aufschieben und bündig mit dem Lenkerende ausrichten.
4. Griffe ausrichten: Neigung der Griffe so einstellen, dass der Handballen komplett auf der Handballenaufgabe aufliegt. Ein übermäßiges abknicken der Handgelenke muss vermieden werden (B).
5. Klemmschrauben an der unteren Seite der Lenkerhörner mit 5 Nm anziehen (A).
6. Klemmschrauben an der unteren Seite der Klemmschelle mit 2 Nm anziehen (A).
7. Festen Sitz der Griffe prüfen. Die Griffe dürfen sich nicht von Hand verdrehen lassen.
8. Lenkerendstopfen in das Lenkerende einstecken.
9. Position der Bedienelemente prüfen und bei Bedarf anpassen. Die Befestigung der Bedienelemente muss gemäß den Angaben des jeweiligen Herstellers bzw. des Lenkerherstellers erfolgen.

Wartung / Pflege

Regelmäßige Wartung und Pflege sorgen für eine lange und zuverlässige Haltbarkeit sowie eine uneingeschränkte Funktion. ROSE Bikes empfiehlt folgende Tätigkeiten:

- Festen Sitz der Griffe und Anzugsdrehmoment der Klemmschrauben regelmäßig prüfen.
- Griffe regelmäßig mit klarem Wasser oder Seifenwasser reinigen und Verschleiß prüfen. Stark abgenutzte Griffe tauschen.
- Neigung der Griffe regelmäßig prüfen und bei Bedarf korrigieren.

General information / Safety

Please read this manual carefully before using your grips for the first time and make sure you understand everything. Keep this manual for future reference. If you sell or give away your grips, please also include the owner's manual.

Installation

1. Remove the old grips. Clean and degrease the handlebar surface.
2. Ensure the new grips fit completely onto the handlebar. Adjust the position of brake and shift levers or other handlebar elements, if need be.
3. Slip on the new grips and align them flush with the handlebar end.
4. Adjust the grips: Align the grips so that the ball of the thumb completely rests on the hand support. You should avoid bending your wrists too much (B).
5. Tighten the clamp bolts on the lower side of the bar ends to 5 Nm (A).
6. Tighten the clamp bolts on the lower side of the clamp to 2 Nm (A).
7. Make sure the grips are tight. It should not be possible to turn the grips with your hands.
8. Insert the bar end plug into the handlebar end.
9. Check the position of all handlebar elements and adjust them, if need be. Install shift and brake levers according to the manufacturer's instructions.

Maintenance / Care

Regular care and maintenance ensure high durability and reliability, as well as unlimited functionality. ROSE Bikes recommends carrying out the following tasks:

- Regularly check that the grips and clamp bolts are tight.
- Regularly clean the grips with clear or soapy water and check them for wear. Replace heavily worn grips.
- Regularly check the angle of the grips and adjust them, if necessary.

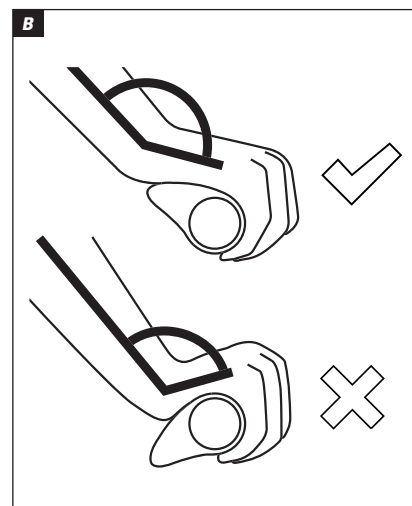
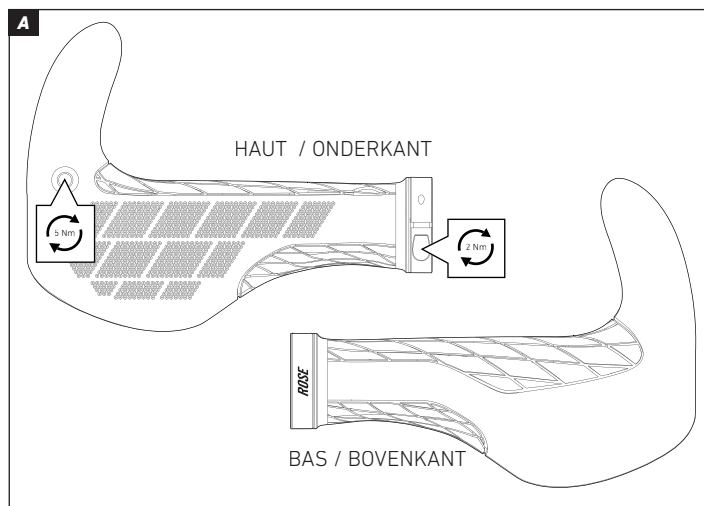

DANGER

Risque d'accident dû au mauvais montage ou à la mauvaise utilisation des poignées!

- Veuillez consulter le manuel d'instructions du cintre pour vous renseigner sur les couples de serrage et la compatibilité.
- Il ne faut pas raccourcir les poignées.
- Lorsque vous utilisez des poignées avec des cornes, il est possible que vous ne parveniez pas aux manettes de frein sans changer la position de la main. Notez le temps de réaction retardé!
- Les poignées sont uniquement destinées à l'usage sur des guidons de vélo de 22,2 mm de diamètre.
- Au cas où vous ayez des doutes ou questions, consultez dans tous les cas un mécanicien deux-roues diplômé.

GEVAAR

Gevaar op ongeluk door foutieve montage of verkeerd gebruik van de handvatten!

- Raadpleeg de handleiding van de fabrikant van het stuur voor informatie over het aanhaalmoment en de compatibiliteit.
- Handvatten mogen niet ingekort worden.
- Bij het gebruik van handvatten met bar ends kunnen in sommige gevallen de remgrepen niet bediend worden zonder je positie aan te passen. Houd rekening met een langere reactietijd!
- De handvatten zijn uitsluitend bedoeld voor het gebruik aan fietssturen met een diameter van 22,2 mm.
- Raadpleeg bij onduidelijkheden of vragen een opgeleide rijwielhersteller.

Informations générales / Sécurité

Veuillez lire attentivement ce manuel d'instructions avant d'utiliser vos poignées pour la première fois et assurez-vous de tout comprendre. Gardez ce manuel d'instructions dans le but de le consulter plus tard, si besoin. Si vous vendez ou donnez vos poignées, veuillez également inclure ce manuel d'instructions des poignées.

Montage

1. Retirez les anciennes poignées. Ensuite, nettoyez et dégraissez les surfaces cohérentes du cintre.
2. Rassurez-vous que les nouvelles poignées peuvent être glissées complètement sur le guidon. Si besoin, déplacez les commandes (manettes de dérailleur, manettes de frein, etc.) sur le guidon.
3. Glissez les nouvelles poignées sur le cintre et alignez-les sur le bout de guidon.
4. Aligner les poignées: Alignez les poignées de manière à les incliner tellement que l'éminence thénar repose complètement sur la surface d'appui. Il faut dans tous les cas éviter que les poignets soient tordus (B).
5. Serrez les vis de serrage en bas des cornes à 5 Nm (A).
6. Serrez les vis de serrage en bas du collier à 2 Nm (A).
7. Vérifiez le montage sûr des poignées. Rassurez-vous que les poignées ne peuvent pas être tournées à la main.
8. Mettez les bouchons de guidon en bout de guidon.
9. Vérifiez le bon positionnement des commandes et ajustez-le, si nécessaire. Veillez à donner suite aux indications de montage du fabricant du cintre ou des unités de commande.

Entretien et soin

Des soins et un entretien réguliers garantissent une durabilité et une fiabilité élevées ainsi qu'un fonctionnement impeccable. ROSE Bikes conseille de faire les tâches ci-dessous:

- Vérifiez régulièrement le montage sûr des poignées et le couple de serrage des vis.
- Nettoyez régulièrement les poignées avec de l'eau propre ou savonneuse et vérifiez l'usure. Il faut remplacer les poignées très usées.
- Vérifiez régulièrement l'inclinaison des poignées et rectifiez, si nécessaire.

Algemeen / veiligheid

Deze handleiding moet voor het eerste gebruik van de handvatten gelezen en begrepen worden. Bewaar deze handleiding goed om later nog e.e.a. na te kunnen lezen. Indien je de handvatten verkoopt of weggeeft, moet deze handleiding worden meegeleverd.

Montage:

1. Verwijder de oude handvatten en reinig en ontvet het stuur.
2. Controleer of je de nieuwe handvatten in hun geheel op het stuur kunt schuiven. Verschuif waar nodig bedieningselementen (shifters, remhendels enz.) op het stuur.
3. Schuif de nieuwe handvatten in hun geheel op het stuur.
4. Handvatten instellen: Zorg ervoor dat de handballen zich volledig op het daarvoor bestemde oppervlak bevinden. Een te sterke buiging van de polsen moet vermeden worden (B).
5. Draai de klemmschroeven aan de onderzijde van de bar ends vast met 5 Nm (A).
6. Draai de klemmschroeven aan de onderzijde van de klem vast met 2 Nm (A).
7. Controleer of de handvatten goed vast zitten. De handvatten mogen niet met de hand verdraaid kunnen worden.
8. Plaats de stuurtop in het uiteinde van het stuur.
9. Controleer de positie van de bedieningselementen en pas deze waar nodig aan. Bevestig de bedieningselementen conform de voorschriften van de desbetreffende fabrikant.

Onderhoud

Regelmatig onderhoud zorgt voor een lange en betrouwbare gebruiksduur en een onbeperkte werking. ROSE Bikes adviseert de volgende handelingen:

- Controleer regelmatig het aanhaalmoment van de klemmschroeven en ga na of de handvatten goed vast zitten.
- Reinig de handvatten regelmatig met helder water of een beetje zeep en controleer ze op slijtage. Handvatten die slijtagesporen vertonen moeten vervangen worden.
- Controleer regelmatig de positie van de handvatten en corrigeer deze waar nodig.