

ROSE

RACE ATTACK R-2

ROSE Bikes GmbH

Schersweide 4, 46395 Bocholt, Germany
Made in Taiwan, www.rosebikes.de

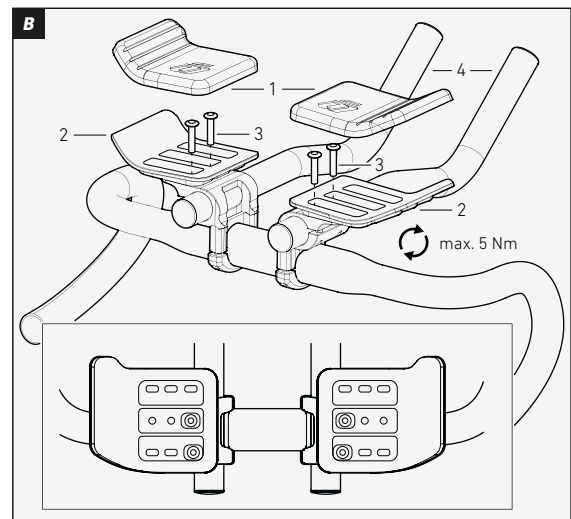
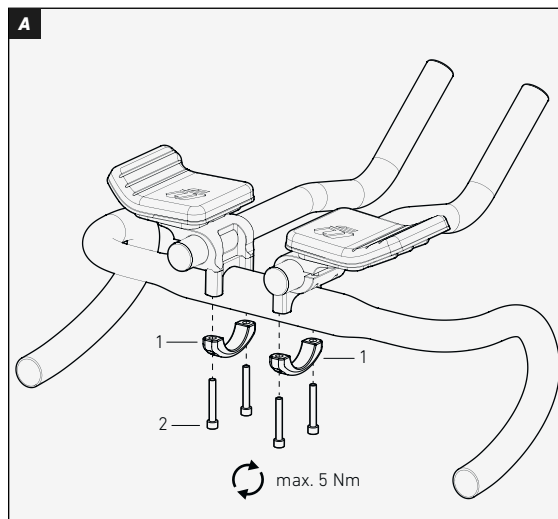

DE // **BEDIENUNGSANLEITUNG** LENKERAUFSATZ / BEST.-NR.: 2287843

EN // **OWNER'S MANUAL** AERO BAR//PROD. CODE: 2287843

! GEFAHR

Unfallgefahr durch Fehlmontage oder falsche Handhabung des Lenkeraufsatzes!

Die fehlerfreie Montage und Handhabung des Lenkeraufsatzes trägt entscheidend zur Sicherheit deines Fahrrads bei. Beachte folgende Punkte:

- Die Montage des Lenkeraufsatzes darf nur von Personen mit entsprechendem Fachwissen und Erfahrung durchgeführt werden. Im Zweifelsfall muss ein ausgebildeter Zweiradmechaniker hinzugezogen werden!
- Beachte die Drehmomente der Schraubverbindungen und prüfe zusätzlich die Bedienungsanleitung des Lenkerherstellers auf abweichende Bestimmungen! Besonders bei der Verwendung von Carbon-Lenkern können die vom Hersteller angegebenen Drehmomente deutlich geringer sein.
- Der Lenkeraufsatz kann nach einem Sturz nicht sichtbare Schäden aufweisen. Lenkeraufsatz nach einem Sturz von einem ausgebildeten Zweiradmechaniker prüfen lassen und ggf. austauschen!
- Der Lenkeraufsatz muss nach 2 Jahren oder 10.000 km getauscht werden.
- Bei Knackgeräuschen, äußerlichen Veränderungen sowie Rissen, Verformungen oder Verfärbungen muss der Lenkeraufsatz getauscht bzw. von einem ausgebildeten Zweiradmechaniker geprüft werden.

Allgemeines / Sicherheit

Diese Bedienungsanleitung muss vor der ersten Verwendung des Lenkeraufsatzes gelesen und verstanden worden sein. Bewahre diese Bedienungsanleitung für spätere Nachschlagen auf. Verkauft oder verschenkst du deinen Lenkeraufsatz, muss diese Bedienungsanleitung beigelegt werden.

Kompatibilität

Der Lenkeraufsatz darf nur auf Lenkern mit einem Klemmdurchmesser von 31,8 mm verwendet werden.

Der Lenkeraufsatz ist für eine innenverlegte Schaltzug- bzw. Kabelführung ausgelegt. Zur Höhenanpassung sind verschiedene Spacer-Kits mit optional 20 mm, 40 mm oder 60 mm Höhenanpassung erhältlich (Best.-Nr.: 2287938).

A Montage

1. Klemmfläche am Lenker reinigen und entfetten.
2. Lenkeraufsatz am Lenker anbringen. Klemmschellen (A/1) anbringen und Schrauben (A/2) von Hand hineindrehen, aber noch nicht anziehen.
3. Abstand und Neigung der beiden Teile des Lenkeraufsatzes nach persönlichen Vorlieben einstellen.
4. Schrauben (A/2) abwechselnd anziehen bis ein Drehmoment von 5 Nm erreicht ist.
5. Festen Sitz des Lenkeraufsatzes prüfen. Der Lenkeraufsatz darf sich bei Belastung nicht verdrehen!

B Einstellen der Armauflagen und der Ausleger

1. Armpolster (B/1) abnehmen.
2. Schrauben (B/3) herausdrehen und Armauflageschalen (B/2) nach persönlichen Vorlieben einstellen.
3. Schrauben (B/3) hineindrehen, aber noch nicht anziehen.
4. Ausleger (B/4) nach persönlichen Vorlieben einstellen.
5. Schrauben (B/3) mit einem Drehmoment von 5 Nm anziehen.
6. Armpolster (B/1) anbringen und festen Sitz der Armauflagen und der Ausleger prüfen.

Wartung und Pflege

Regelmäßige Wartung und Pflege sorgen für eine lange und zuverlässige Haltbarkeit sowie eine uneingeschränkte Funktion. ROSE Bikes empfiehlt folgende Tätigkeiten:

- Drehmoment aller Schraubverbindungen regelmäßig prüfen und Schrauben bei Bedarf mit vorgeschriebenem Drehmoment anziehen.
- Lenkeraufsatz regelmäßig mit einem sanften Reinigungsmittel reinigen. Anwendungshinweise des verwendeten Reinigungsmittels beachten.
- Lenkeraufsatz und Schrauben regelmäßig auf Beschädigungen wie Risse, Verformungen und Korrosion prüfen und Lenkeraufsatz bei Bedarf tauschen.

Diese Bedienungsanleitung ist zusätzlich unter rosebikes.de/Bedienungsanleitungen verfügbar.

! DANGER

Improper installation or handling of the aero bar may cause serious injuries!

A proper installation and handling of the aero bar extensions significantly contributes to the safety of your bike. Please note the following points:

- An aero bar may only be installed by people with sufficient expertise and knowledge. If in doubt, please consult a qualified bicycle mechanic!
- Make sure to tighten all screws to the required torque and additionally check the manual of the aero bar extensions manufacturer for any deviations! Especially when using carbon handlebars, the torque indicated by the manufacturers might be significantly lower.
- After a fall, the aero bar might have damages that are not externally visible. Ask a qualified bicycle mechanic to check or – if need be – replace the bar extensions after a fall!
- The extensions must be replaced after 2 years or 10 000 km, whichever comes first.
- In case of cracking noises or external damages like cracks, deformations or discolorations, the aero bar must be replaced or serviced by a qualified bicycle mechanic.

General information / Safety

Please read this manual carefully before taking the first ride with your new aero bar and make sure you understand everything. Keep this manual for future reference. If you sell or give away your aero bar extensions, please also include the owner's manual.

Compatibility

The aero bar may only be used on bars with a clamping diameter of 31.8 mm.

The bar extensions are designed for internal cable routing.

Various spacer kits that allows for a height adjustment of 20 mm, 40 mm or 60 mm are separately available (product code: 2287938).

A Installation

1. Clean the clamping surface on the handlebar and remove any grease.
2. Install the extensions on the bar. Fit the clamps (A/1) and screw in the bolts (A/2) by hand without tightening them.
3. Adjust the distance and angle of both extensions according to your personal preferences.
4. Tighten the bolts (A/2) alternately to a torque of 5 Nm.
5. Check whether the aero bar is firmly seated. The aero bar must not rotate under load!

B How to adjust the arm rests and extensions

1. Remove the arm pads (B/1).
2. Remove the bolts (B/3) and adjust the arm rests (B/2) according to your personal preferences.
3. Screw in the bolts (B/3) without tightening them.
4. Adjust the extensions (B/4) to suit your needs.
5. Tighten the bolts (B/3) to a torque of 5 Nm.
6. Fit the arm pads (B/1) and check whether the arm rests and extensions are firmly seated.

Maintenance and Care

Regular care and maintenance ensure high durability and reliability, as well as unlimited functionality. ROSE Bikes recommends carrying out the following tasks:

- Check bolts for proper torque regularly and tighten them to the required torque, if need be.
- Regularly clean the aero bar with a gentle cleaning agent. Pay attention to the notes and recommendations for use printed on the respective cleaner.
- Regularly check the extensions and bolts for damages like cracks, deformations and corrosion and replace the aero bar, if need be.

This manual is additionally available as a pdf file on rosebikes.com/manuals.

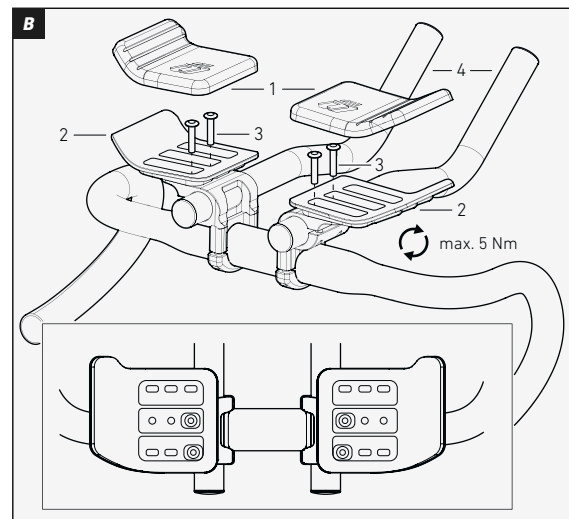
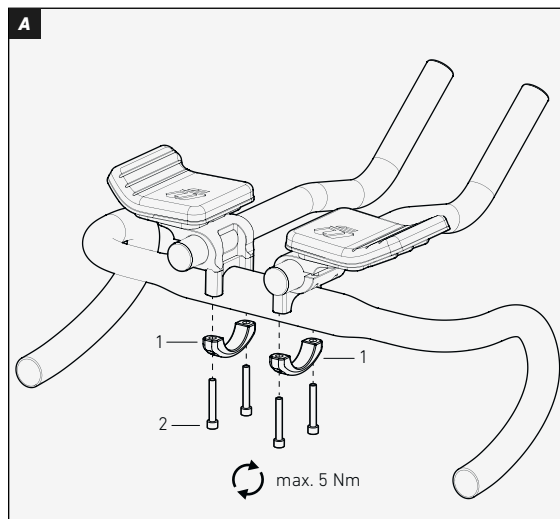

DANGER

Risque d'accident dû au mauvais montage ou à la mauvaise utilisation du prolongateur de cintre!

Le montage et l'utilisation impeccables du prolongateur de cintre contribuent largement à la sécurité de votre vélo. Veuillez respecter les informations listées ci-dessous:

- Seul les personnes qui se connaissent bien en composants de vélo et ont l'expérience nécessaire sont autorisées à monter le prolongateur de cintre. Au cas où vous ayez des doutes, consultez dans tous les cas un mécanicien deux-roues diplômé!
- Respectez les couples des visseries et consultez le manuel d'instructions du cintre, veillant aux réglementations spécifiques. Surtout les fabricants de cintres en carbone peuvent prescrire des couples nettement plus bas.
- Il est possible que le prolongateur de cintre soit endommagé lors d'une chute sans que l'on s'en rende compte. Suite à une chute, il est indispensable de faire un mécanicien deux-roues diplômé réviser et remplacer le prolongateur de cintre, le cas échéant!
- Il faut remplacer le prolongateur de cintre tous les 2 ans ou 10 000 km.
- Si vous vous apercevez que le prolongateur de cintre fait un bruit, qu'il présente une fissure, une déformation, un changement de couleur ou autre type de changement visible, il faut faire un mécanicien deux-roues diplômé le réviser et remplacer, le cas échéant.

Informations générales / Sécurité

Veuillez lire attentivement ce manuel d'instructions avant d'utiliser votre prolongateur de cintre pour la première fois et assurez-vous de tout comprendre. Gardez ce manuel d'instructions dans le but de le consulter plus tard au besoin. Si vous vendez ou donnez votre prolongateur de cintre, veuillez également inclure ce manuel d'instructions.

Compatibilité

Il faut monter le prolongateur de cintre uniquement sur un cintre de 31,8 mm de diamètre de serrage.

Le prolongateur de cintre est préparé pour l'acheminement interne de la câblerie. Pour l'installer en la bonne hauteur, il y a différents kits d'entretoises optionnels de 20 mm, 40 mm ou 60 mm de hauteur (art. 2287938).

A Montage

1. Nettoyez et dégraissez la surface de serrage du cintre.
2. Installez le prolongateur sur le cintre. Mettez les colliers de serrage (A/1) en place et tournez les vis (A/2) à la main dans les filetages, sans pour autant les serrer.
3. Adaptez les deux parties du prolongateur de cintre à la bonne distance et à la bonne inclinaison.
4. Serrez tour à tour les vis de serrage (A/2) jusqu'à atteindre un couple de 5 Nm.
5. Vérifiez le serrage correct du prolongateur de cintre. Il ne faut pas que le prolongateur de cintre tourne quand il est soumis à une charge.

B Ajustage des repose-bras et des flèches

1. Retirez les coussinets (B/1) des repose-bras.
2. Sortez les vis (B/3) et ajustez les repose-bras (B/2) à votre guise.
3. Tournez les vis (B/3) dans les filetages, sans pour autant les serrer.
4. Ajustez les flèches (B/4) à votre guise.
5. Serrez les vis (B/3) au couple de 5 Nm.
6. Mettez les coussinets (B/1) en place sur les repose-bras et vérifiez l'installation sûre des repose-bras et des flèches.

Entretien et soin

Des soins et un entretien réguliers garantissent une durabilité et une fiabilité élevées. ROSE Bikes conseille de faire les tâches ci-dessous:

- Vérifiez régulièrement le couple de toute la visserie et resserrez les vis au couple prescrit, si besoin.
- Nettoyez régulièrement le prolongateur de cintre avec un nettoyant doux. Respectez les indications sur l'emploi du nettoyant à utiliser.
- Vérifiez régulièrement le prolongateur de cintre et les vis s'ils ne présentaient pas de fissure, de déformation ou d'endroit corrodé et remplacez-les au besoin.

GEVAAR

Gevaar op ongeluk door foutieve montage of verkeerd gebruik van het opzetstuur!

Een juiste montage en juist gebruik van het opzetstuur dragen bij aan de veiligheid van je fiets. Houd rekening met de volgende punten:

- Alleen personen met voldoende vakkennis en ervaring mogen het opzetstuur monteren. Raadpleeg bij twijfel een opgeleide rijwielhersteller!
- Het aanhaalmoment van de schroefverbindingen mag niet overschreden worden. Controleer de handleiding van de fabrikant van het stuur op specifieke voorschriften. Vooral bij het gebruik van een carbon stuur kunnen de door de fabrikant aangegeven aanhaalmomenten duidelijk lager zijn.
- Het opzetstuur kan na een val niet zichtbare beschadigingen hebben. Laat het opzetstuur na een val door een opgeleide rijwielhersteller controleren en evt. vervangen!
- Het opzetstuur moet na 2 jaar of 10 000 km vervangen worden.
- Laat het opzetstuur bij kraakgeluiden of uiterlijke veranderingen zoals scheuren, vervormingen of verkleuringen door een opgeleide rijwielhersteller controleren en indien nodig vervangen.

Algemeen / veiligheid

Deze handleiding moet voor het eerste gebruik van het opzetstuur gelezen en begrepen worden. Bewaar deze handleiding goed om later nog e.e.a. na te kunnen lezen. Indien je het opzetstuur verkoopt of weggeeft, moet deze handleiding worden meegeleverd.

Compatibiliteit:

Het opzetstuur mag alleen op sturen met een diameter van 31,8 mm gebruikt worden. Het opzetstuur is geschikt voor een intern geleide kabels. Voor de aanpassing van de hoogte zijn er verschillende spacers beschikbaar die de hoogte bijv. met 20 mm, 40 mm of 60 mm aanpassen (bestelnr. 2287938).

A Montage

1. Reinig en ontvet het klemvlak van het stuur.
2. Plaats het opzetstuur op het stuur. Plaats de klemmen (A/1) en draai de schroeven met de hand (A/2) licht aan.
3. Stel de afstand en hoek van de beide delen van het opzetstuur in.
4. Draai de schroeven (A/2) om en om vast met een aanhaalmoment van 5 Nm.
5. Controleer of het opzetstuur goed vast zit. Het opzetstuur mag onder belasting niet verschuiven.

B Instellen van de armschalen en extensions

1. Neem de armkussens (B/1) af.
2. Draai de schroeven (B/3) eruit en stel de armschalen (B/2) in.
3. Draai de schroeven (B/3) los vast.
4. Stel de extensions (B/4) in.
5. Draai de schroeven (B/3) vast met een aanhaalmoment van 5 Nm.
6. Plaats de armkussens (B/1) en controleer of de armschalen en extensions goed vast zitten.

Onderhoud

Regelmatig onderhoud zorgt voor een lange en betrouwbare gebruiksduur en een onbeperkte werking. ROSE Bikes adviseert de volgende handelingen:

- Controleer regelmatig de aanhaalmomenten van de schroefverbindingen en draai de schroeven aan indien nodig.
- Reinig het opzetstuur regelmatig met een mild reinigingsmiddel. Let op de voorschriften van het gebruikte reinigingsmiddel.
- Controleer het opzetstuur en de schroeven regelmatig op beschadigingen zoals scheuren, vervormingen en corrosie en vervang het opzetstuur indien nodig.